



YOMANI

WIPay instellen

t.b.v. merchants

#20.005 versie 5 – T22.00.08

Digital Payments
for a Trusted World

Inhoud

1. Inleiding	3
2. Algemeen	4
2.1 Wat is WIPay?	4
2.2 Voorbereidingen.....	4
2.3 Voorwaarden gebruik instructie	4
2.4 Contact.....	4
3. Kabels aansluiten.....	5
3.1 Voorbereidingen.....	5
3.2 Instructie aansluiten kabels	6
4. WIPay instellen op de betaalautomaat.....	7
Stap 1. Instructie WIPay kassakoppeling instellen	7
Stap 2. Instructie WIPay services instellen	9
Stap 3. Controle	10
Bijlage A. Bonprint op een YOMANI SDLE uitzetten.....	11

1. Inleiding

Dit document beschrijft de stappen om een YOMANI betaalautomaat te koppelen met de WIPay host ten behoeve van een kassakoppeling.

Lees voor gebruik:

Hoofdstuk 2.2 → Voorbereidingen

Hoofdstuk 2.3 → Voorwaarden gebruik instructie

2. Algemeen

2.1 Wat is WIPay?

WIPay voorziet in een (web)koppeling tussen de betaalautomaat en een (web)kassa. Door de betaalautomaat in te stellen op WIPay kan de betaalautomaat via internet gekoppeld worden aan een web(kassa).

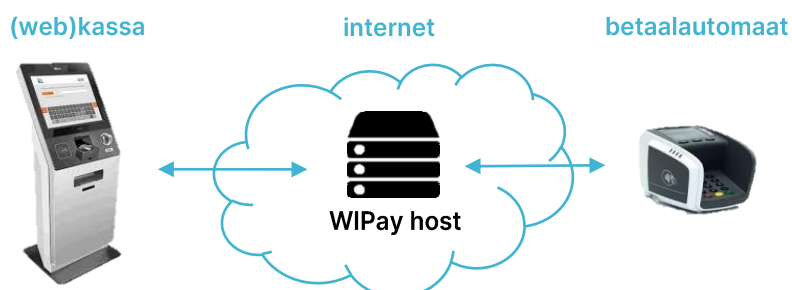

2.2 Voorbereidingen

Om gebruik te kunnen maken van WIPay zijn onderstaande voorbereidingen nodig:

1. Je beschikt over een betaalautomaat met actieve kassakoppeling of je hebt voorafgaand een bestelling bij Worldline geplaatst voor een **ECR-upgrade** (vrijgave van kassakoppelingsfunctie).
2. Je hebt voorafgaand een bestelling bij Worldline geplaatst voor afname van een **WIPay-abonnement** (voor gebruik WIPay-host).
3. Zorg dat de **kassa-applicatie geschikt** en gereed is voor WIPay-kassacommunicatie. Overleg dit eventueel met je kassaleverancier.

2.3 Voorwaarden gebruik instructie

Je hebt gekozen om vrijwillig gebruik te maken van een door Worldline beschikbaar gestelde instructie om zelf wijzigingen op een betaalautomaat aan te brengen. Indien je tijdens of na het uitvoeren problemen ondervindt, kan je contact opnemen met de Worldline Helpdesk om alsnog een afspraak te plannen voor een Worldline monteur (tegen het hiervoor geldende tarief). Worldline is niet verantwoordelijk voor mogelijke schade of niet werken van de betaalautomaat n.a.v. de door jou aangebrachte wijzigingen.

2.4 Contact



Verkoop: 088 - 765 70 10

Technische Helpdesk: 0900 - 22 65 797

3. Kabels aansluiten

3.1 Voorbereidingen

Bij een WIPay-koppeling (waarbij de communicatie tussen kassa en betaalautomaat via IP/ethernet verloopt) dien je de betaalautomaat alleen te voorzien van een ethernetkabel en plaats je de adapter direct op de betaalautomaat. Lees onderstaande instructies goed door om

Huidige situatie	Instructie
<p>Niet kassagekoppeld met 2 modules</p> 	<p>Heb je in de huidige situatie twee modules; 1 module (de betaalautomaat) voor de klant en 1 (de handelaarsmodule) voor jou als winkelier? Koppel dan de handelaarsmodule (Merchant Unit) los van de betaalautomaat.</p> <ul style="list-style-type: none">○ Verwijder de USB-kabel (tussen betaalautomaat en Merchant Unit)○ Verwijder de adapter van de Merchant Unit en sluit deze direct aan op de betaalautomaat (zie ook 3.2 stap 2).
<p>Niet kassagekoppeld met 1 module met printer</p> 	<p>Heb je een YOMANI SDLE (met printer) dan kan het wenselijk zijn om de bonprint op de betaalautomaat uit te zetten. Volg hiervoor de stappen zoals vermeld in bijlage A.</p>
<p>Kassagekoppeld met 1 module</p> 	<ol style="list-style-type: none">1) Is de betaalautomaat al gekoppeld aan een kassa en is er een additionele kassakabel (fysieke verbinding tussen kassa en betaalautomaat) aangesloten? Dan dien je deze (seriële) kabel te verwijderen.2) Ga je een bestaande kassakoppeling omzetten van UPI of CTEP (vraag dit na bij je huidige kassaleverancier) naar WIPay? Neem dan eerst contact op met onze Technische Helpdesk voor:<ul style="list-style-type: none">○ UPI: verwijderen van de UPI software pakketten.○ CTEP: verwijderen van het huidige IP-adres v/d kassa (hostname).

→Ga naar hoofdstuk 3.2

3.2 Instructie aansluiten kabels

Stap 1. Aansluiten ethernetkabel

- Plaats een uiteinde van de ethernetkabel in de ethernetpoort van de betaalautomaat.
- Plaats vervolgens het andere uiteinde van de ethernetkabel in een vrije poort van uw (internet)router, hub of switch.

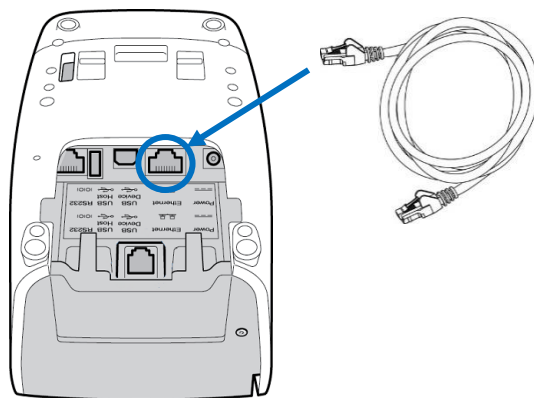

Stap 2. Aansluiten adapter

- Plaats de voedingskabel van de adapter in de voedingspoort (aangeduid met Power).
- Verbind het netsnoer met de adapter en steek de stekker van het netsnoer in het stopcontact.
- De betaalautomaat gaat direct opstarten. Wacht geduldig totdat de melding [UW KAART AUB] of [GEEN KASSAVERBINDING] verschijnt.

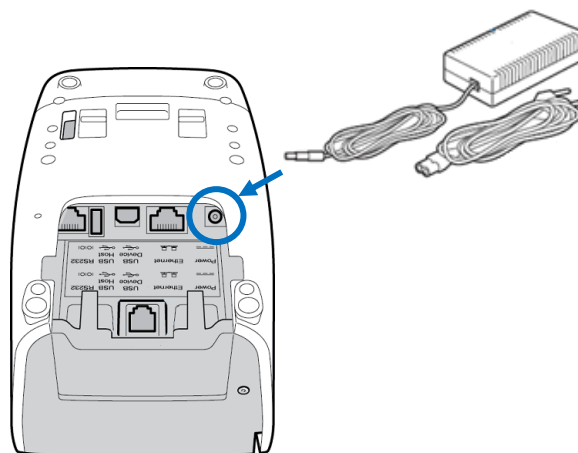

4. WIPay instellen op de betaalautomaat

Via onderstaande stappen ga je via het menu van de betaalautomaat de automaat instellen voor gebruik van WIPay. Lees voordat je begint de voorbereidingen en voorwaarden (hoofdstuk 2) goed door en zorg dat de kabels juist zijn aangesloten (hoofdstuk 3).

Stap 1. Instructie WIPay kassakoppeling instellen

MENU	<ul style="list-style-type: none">• Druk op de <MENU> toets (niet-kassagekoppelde situatie) <p>of</p> <ul style="list-style-type: none">• Druk achtereenvolgens op de toetsen <STOP> → <OK> → <MENU> (kassagekoppelde situatie)
3	Kies <3 – TERMINAL INSTELLEN>
10	Kies <10 – VOLGENDE>
9	Kies <9 – ENKEL TECHNIEKER>
1235789 + OK	Voer het wachtwoord 1235789 in en druk op <OK>
4	Kies <4 – HARDWARE-INSTELL.>
2	Kies <2 – KASSA PROTOCOL>
WIJZIGEN	Druk op <WIJZIGEN>
9	Kies <9 – CTEP>
TICKET-ECR + OK	Druk op <OK> bij [TICKET-ECR] <i>Indien [TICKETTERMINAL] druk op wijzigen om [TICKET-ECR] te selecteren</i>
48 + OK	Selecteer de gewenste bonnbreedte via de – en + toetsen en druk op <OK>. <i>Standaard = 48.</i>
TEKENSET ISO + OK	Druk op <OK> bij [TEKENSET ISO]
9	Kies <9 – FYS. CONF. KASSA>
WIJZIGEN	Druk op <WIJZIGEN>
2	Kies <2 – TCP/IP>

→ Ga verder op de volgende pagina

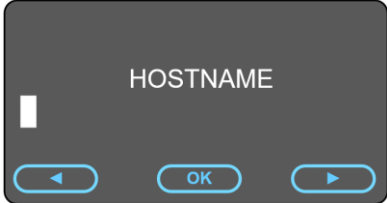
CLIENT + OK	Druk op <OK> bij [TCP-CONFIGURATIE - CLIENT]
Controle	<p>Controleer of er geen waarde staat ingevuld bij onderstaand scherm [HOSTNAME]. Indien er wel een waarde staat, neem dan contact op met onze Technische Helpdesk. Zie ook hoofdstuk 3.1.</p> 
wt.worldline-solutions.com + 2 * OK	<ul style="list-style-type: none"> • Voer bij [HOSTNAME] wt.worldline-solutions.com in <ul style="list-style-type: none"> ○ Druk op de <MENU> toets om te wisselen tussen cijfers, kleine letters, hoofdletters en selecteer <u>kleine letters</u>. ○ Druk op de <.> toets voor het invoeren van de punt. ○ Met de <CORR> toets kan je de invoer wissen. • Voer na invoer van de [HOSTNAME] meermaals op <OK> totdat je [POORTNUMMER] ziet.
9001 + OK	<ul style="list-style-type: none"> • Verwijder bij [POORTNUMMER] de huidige waarde via de <CORR> toets. • Voer 9001 in en druk op <OK>
JA	Druk op <JA> bij [KASSA PROTOCOL - SSL]
OK	Druk op <OK> bij [NETWERK DOMEINNAAM]
OK	Druk op <OK> bij [ECR IP SSL CERTIFICAAT PAD - /etc/ssl/]
OK	Druk op <OK> bij [ECR IP SSL SERVERCERTIFICAAT]
OK	Druk op <OK> bij [ECR IP SSL CLIENT CERTIFICAAT]
NEEN	Selecteer <NEEN> bij [SSL-vlag voor serveridentiteit]
NEEN	Selecteer <NEEN> bij [SSL-vlag voor server-CRL]
STOP	Druk meermaals op <STOP> om het menu te verlaten
HERSTART	De terminal gaat nu herstarten. Wacht geduldig totdat [UW KAART AUB] in het beeldscherm verschijnt.

→ Ga naar stap 2

Stap 2. Instructie WIPay services instellen

MENU	Druk achtereenvolgens op de toetsen <STOP> → <OK> → <MENU>
3	Kies <3 – TERMINAL INSTELLEN>
10	Kies <10 – VOLGENDE>
9	Kies <9 – ENKEL TECHNIEKER>
1235789 + OK	Voer bij [ENKEL TECHNIEKER] <1235789> in en druk op <OK>
10	Kies <10 – VOLGENDE>
1	Kies <1 – CONFIGURATIE>
1	Kies <1 – SERVICES>
WIJZIGEN	Druk op <WIJZIGEN>
SYNCHRONISATION [AAN]	Dient op [AAN] te staan <ul style="list-style-type: none"> • Bij [AAN] druk op <VOLG> • Bij [UIT] druk op <WIJZIGEN> en vervolgens op <VOLG>
BALANS [UIT]	Dient op [UIT] te staan <ul style="list-style-type: none"> • Bij [AAN] druk op <WIJZIGEN> en vervolgens op <OK> • Bij [UIT] druk op <OK>
OK	Controleer onderstaande waarde: 1000 0100 0000 0000 0000 0000 0000 0000 <ul style="list-style-type: none"> • Indien correct druk op <OK> • Indien niet correct druk op <CHANGE> en herhaal voorgaande 2 stappen.
STOP	Druk meermaals op <STOP> om het menu te verlaten.
HERSTART	De terminal gaat nu herstarten. Wacht geduldig totdat [UW KAART AUB] in het beeldscherm verschijnt.

→ Ga naar stap 3



Stap 3. Controle

Controleer aan de hand van de melding op het beeldscherm of de betaalautomaat verbinding heeft met WIPay.

Melding	Betekenis	Vervolgstappen
UW KAART AUB	Correcte verbinding met de WIPay host	<ul style="list-style-type: none">• Voer een (test)transactie uit via uw kassasysteem om te testen of de kassaverbinding correct functioneert.
GEEN KASSA VERBINDING	Geen connectie met de WIPay host	<ul style="list-style-type: none">• Herhaal de stappen van de instructie en controleer de instellingen en met name:<ul style="list-style-type: none">- WIPay hostname (stap 1)- Services (stap 2)• Heb je een WIPay-abonnement bij Worldline afgesloten? Zie hoofdstuk 2.2

→EINDE INSTRUCTIE

Bijlage A. Bonprint op een YOMANI SDLE uitzetten

MENU	<ul style="list-style-type: none">• Druk op de <MENU> toets (niet-kassagekoppelde situatie) <p>of</p> <ul style="list-style-type: none">• Druk achtereenvolgens op de toetsen <STOP> → <OK> → <MENU> (kassagekoppelde situatie)
3	Kies <3 – TERMINAL INSTELLEN>
10	Kies <10 – VOLGENDE>
9	Kies <9 – ENKEL TECHNIEKER>
1235789 + OK	Voer bij [ENKEL TECHNIEKER] <1235789> in en druk op <OK>
4	Kies <4 – HARDWARE-INSTELL.>
4	Kies <4 – PRINTERCONFIG.>
WIJZIGEN	Druk op <WIJZIGEN>
1	<ul style="list-style-type: none">• Selecteer met linker  toets <1 – GEEN>• Bevestig met middelste  toets
STOP	Druk meermaals op <STOP> om het menu te verlaten.